



## Schindler 2500

Perfeição significa pensar no que está para além do necessário.

Os nossos elevadores monta-camas mostram o que isto significa.



# Func



# ionalidade

**O Schindler 2500 é sofisticado.**

Ao ultimo pormenor. Satisfaz todas as exigências que se podem esperar em hospitais, clínicas e casas de repouso. Uma solução que impressiona pela funcionalidade.

The image shows the interior of a modern elevator. The walls are made of dark, reflective panels. A person's hand is visible on the right side, touching the elevator door. The lighting is soft and even.

**O Schindler 2500 significa estar disponível.**

Em qualquer momento. Permite efectuar a viagem mais segura. Com monitorização permanente, o elevador está disponível para passageiros específicos em momentos específicos. Um sistema fiável.

Dispo



nihilidade



# Precisão

**O Schindler 2500 é preciso.**

Quando inicia e faz a viagem, e quando trava e pára. Mal se apercebe do movimento confortável. Um desempenho persuasivo.



# Deseja fazer a selecção certa. Não deixe nada ao acaso.

## Assumimos com seriedade

Precisa de um elevador monta-camas? Um elevador com grande capacidade, e que funcione com fiabilidade absoluta? Então o Schindler 2500 é a escolha certa.

Desenvolvemos este elevador particularmente eficaz para o transporte de doentes e de todos o que necessitam de cuidados especiais. Por esse motivo é necessário que funcione com precisão absoluta. Para que os passageiros possam entrar, sair e chegar ao seu destino de forma rápida e confortável.

## O nosso alcance é vasto

Desenvolvemos o Schindler 2500 para comportar camas de dimensões consideráveis. E com espaço ainda para aqueles que as acompanham. O elevador monta-camas também transporta equipamento médico na área de cirurgia, sem solavancos ou ruídos.

## Pensamos de forma pragmática

Com o Schindler 2500, confiamos na consistência da engenharia de sistemas e na elevada standardização. Por esta razão demos a este elevador uma construção modular. Tem como base elementos pré-montados com base nas últimas tecnologias. A disponibilidade do elevador é de uma fiabilidade total. Dependendo das suas necessidades, a máquina pode ser electromecânica ou electro-hidráulica.

## Para nós a segurança está em primeiro lugar

O sistema é controlado 24 horas por dia, 365 dias por ano. Desta forma conseguimos corrigir os problemas antes que cheguem até si. Dia e noite.

## O nosso elevador está disponível com objectivos específicos

Em edifícios com procura constante, é importante assegurar o fluxo de tráfego com a maior eficiência possível. É aqui que o nosso sistema de controlo de registos de envios faz um excelente trabalho. Juntamente com o recente SchindlerID desenvolvido pela Schindler, o elevador pode, se quiser, ficar disponível para determinados passageiros em alturas específicas. É um sistema sofisticado que permite que o elevador esteja sempre disponível para os que dele necessitam com maior urgência.

## Assumimos os nossos compromissos

O elevador Schindler 2500 cumpre com todas as normas e regulamentos de segurança mais significativos.

## Estamos acessíveis em qualquer local

O Schindler 2500 poupa o seu tempo e o seu dinheiro. Componentes predefinidos, simplicidade de planeamento e diminutos prazos de entrega para sistemas simples ou de múltiplos elevadores. O elevador de serviço Schindler 2400 e o monta-cargas Schindler 2600 pertencem à mesma gama.

### Nota

Reservamo-nos o direito de efectuar modificações técnicas e alterar configurações, opções e cores.

Todas as cabinas e opções representadas neste catálogo pretendem ilustrar os nossos produtos. As cores e materiais podem variar do original.

## Dados básicos

Capacidade de carga	1000–4000 kg, 13–53 passageiros
Curso máximo	65 metros; máx. 21 paragens
Acesso	Um acesso ou dois acessos
Largura de porta	900–2500 mm
Altura de porta	2000–2400 mm
Tracção	Eléctrica ou hidráulica
Velocidade	0,4–1,6 metros por segundo
Comando	Colectivo para grupos até 4 elevadores; controlo de registo de envios
Equipamento	Gama flexível de equipamentos

# Que conhecimento partilhamos consigo? O facto de que cada segundo é importante.

Nos hospitais modernos, a especialização médica de topo está combinada com o cuidado dos indivíduos. As últimas descobertas da pesquisa médica são aplicadas nos procedimentos diários dos hospitais. Para que a carga de trabalho e processos possa ser constantemente melhorada, a mobilidade vertical tem que acompanhar este ritmo de desempenho. Fornecemos elevadores com eficiente mobilidade bem como precisão de funcionamento. O Schindler 2500 é o produto que responde a estas exigências. O seu elevado desempenho pode ser verificado todos os dias, e todas as noites. Com fiabilidade absoluta e rapidez.





Tenho que poder  
confiar na tecnologia.  
A todo o momento.



Especialidade é uma coisa,  
competência social é outra.  
Para o sucesso dos processos de  
cuidados médicos, ambos são  
necessários.



# As coisas grandes muitas vezes começam por ser pequenas. Veja com atenção as nossas dimensões.

Tracção	Capacidade de carga		Número máximo de passageiros		Velocidade		Curso máximo		Número máximo de piso.		Escala nominal		Corrente nominal		Cabina		Portas				Caixa	
	GQ kg	VKN m/s	HQ m	ZE	*3 PMN kW	*3 INN A	*4 BK mm	*4 TK mm	*4 HK mm	Type	*5 BT mm	*5 HT mm	*6 HSG mm	*6 HSK mm								
<b>Eléctrico</b> *1	1000	13	1.0	50	21	10.8	23	1000–1150	2000–2300	2100–2500	T2/C2	900–1000	2000–2400	1500	HK + 1500							
			1.6	65		18.9	30							1700	HK + 1650							
	1275	17	1.0	50	21	10.8	29	1100–1400	2000–2600	2100–2500	T2/C2/C4	900–1300	2000–2400	1500	HK + 1500							
			1.6	65		18.9	36							1700	HK + 1650							
	1600	21	1.0	50	21	10.8	30	1200–1700	2000–2900	2100–2500	T2/C2/C4	900–1600	2000–2400	1500	HK + 1500							
			1.6	65		22.8	43							1700	HK + 1650							
	2000	26	1.0	50	21	14.2	37	1400–2000	2000–2950	2100–2500	T2/C2/C4/C6	1000–1900	2000–2400	1500	HK + 1500							
			1.6	50		22.8	49							1700	HK + 1650							
	2500	33	1.0	50	21	25.0	43	1400–2300	2050–3500	2100–2500	T2/C2/C4/C6	1000–2200	2000–2400	1700	HK + 1700							
	3000	39	1.0	24	21	25.0	49	1500–2300	2350–3800	2100–2500	C2/C4/C6	1000–2200	2000–2400	1700	HK + 1700							
3200	42	1.0	24	21	25.0	49	1700–2400	2350–3500	2100–2500	C2/C4/C6	1200–2300	2000–2400	1700	HK + 1700								
3500	46	1.0	24	21	25.0	53	1800–2400	2550–3600	2100–2500	C4/C6	1400–2300	2000–2400	1700	HK + 1700								
4000	53	0.8	24	21	22.8	53	1800–2500	2800–4000	2100–2500	C4/C6	1400–2400	2000–2400	1700	HK + 1700								
<b>Hidráulico em consola</b> *2	1000	13	0.63	18	8	16.0	38	1100–1150	2000–2300	2100–2500	T2/C4	900–1100	2000–2400	1450	HK + 1300							
	1275	17	0.63	18	8	20.0	45	1100–1400	2000–2600	2100–2500	T2/C4	900–1400	2000–2400	1450	HK + 1300							
	1600	21	0.63	18	8	33.0	73	1200–1700	2000–2900	2100–2500	T2/C4	900–1600	2000–2400	1450	HK + 1300							
	2000	26	0.40/0.63			40.0	86	1400–1500	2000–2950	2100–2500	T2/C4	1000–1400	2000–2400	1450	HK + 1300							
<b>Hidráulico de dois êmbolos</b> *2	2000	26	0.40/0.63	18	8	40.0	86	1550–2000	2000–2600	2100–2500	T2/C2/C4	1000–1900	2000–2400	1150	HK + 1300							
	2500	33	0.40/0.63	18	8	40.0	86	1400–2300	2050–3500	2100–2500	T2/C2/C4	1000–2200	2000–2400	1250	HK + 1300							
	3000	39	0.40/0.63	18	8	47.0	98	1500–2300	2350–3800	2100–2500	C2/C4/C6	1000–2200	2000–2400	1250	HK + 1300							
	3200	42	0.40/0.63	18	8	47.0	98	1700–2400	2350–3500	2100–2500	C2/C4/C6	1200–2300	2000–2400	1250	HK + 1300							
	3500	46	0.40/0.63	18	8	60.0	123	1800–2400	2550–3600	2100–2500	C4/C6	1400–2300	2000–2400	1250	HK + 1300							
	4000	53	0.40/0.63	18	8	60.0	123	1800–2500	2800–4000	2100–2500	C4/C6	1400–2400	2000–2400	1250	HK + 1300							

GQ Capacidade de carga  
VKN Velocidade  
HQ Curso  
ZE Número de pisos  
PMN Potência nominal  
INN Corrente nominal

\*1 Com ou sem casa de máquinas  
\*2 Casa de máquinas em baixo, em cima ou na lateral; máx. 10 m da caixa  
\*3 Valores máximos

BK Largura da cabina  
TK Profundidade da cabina  
HK Altura da cabina  
\*4 Dimensões de cabina com incrementos de 50-mm

T2 Portas telescópicas dois painéis  
C2 Porta de abertura central telescópica (dois painéis)  
C4 Porta de abertura central telescópica (quatro painéis)  
C6 Porta de abertura central telescópica (seis painéis)  
BT Largura de porta  
HT Altura de Porta

\*5 Dimensões de portas com incrementos de 100 mm

HSG Profundidade do poço  
HSK Topo de caixa livre (último piso)

\*6 Valores mínimos para variante hidráulica devem as medidas ser incrementadas de acordo com a configuração.

Número de acessos: 2, opostos  
Número de viagens (eléctrico): 180 por hora  
Número de viagens (hidráulico): 30/60 por hora  
Alimentação: 400 V; opção 230 V

Caixa largura/profundidade: Ver este catalogo pag. 20–23 a tabela reflecte situações tipo.

Os elevadores Schindler 2500 não foram concebidos para trolleys com cargas pesadas.

### **Cabina**

Construímos a cabina de acordo com os seus desejos – largura, profundidade e altura – para que as dimensões das camas caibam na perfeição. A estrutura da cabina dá-lhe uma extraordinária robustez.

### **Portas**

Construímos a porta de acordo com as suas necessidades – com dois, quatro ou seis painéis. A eficiência explora a largura da caixa e, se o desejar, a porta pode ser feita exactamente a altura e largura da cabina. Esta configuração tem muitas vantagens. A entrada e saída com camas de hospital é facilitada e também evita que se danifiquem as portas. E velocidade de abertura e fecho de portas pode também ser ajustada.

### **Normas e Regulamentos**

O Schindler 2500 é certificado de acordo com a directiva de ascensores 95/16/EC. Adicionalmente, cumpre com normas importantes:

- EN81-28 Sistema de chamadas de emergência para elevadores de passageiros e carga
- EN81-58 Portas de patamar resistentes ao fogo
- EN81-70 Acessibilidade nos elevadores de passageiros, incluindo passageiros com deficiências (como opção)

### **Ambiente**

O Schindler 2500 cumpre com os requisitos da ISO 14001. Tanto na versão eléctrica como na hidráulica demonstram valores muito bons de consumo de energia. Para os elevadores hidráulicos, pode ser seleccionado um sistema de tracção como standard, com consumos de energia consideravelmente mais baixos, quando comparados com os agregados hidráulicos convencionais.

### **Monitorização**

O Schindler 2500 é monitorizado permanentemente do nosso centro de avarias, 24 horas por dia, 365 dias por ano. Os problemas são corrigidos de forma preventiva.

# Confiamos no nosso sistema. É por isso que o monitorizamos.

## Elevador de tracção Eléctrica

O Schindler 2500 pode ter uma tracção electromecânica para cargas de 1275 kg a 4000 kg. Os elevadores com sistema de tracção eléctrica são especialmente indicados para complexos com tráfego constante e com vários elevadores em utilização simultânea. Colocando os elevadores em rede pode melhorar a eficiência de transporte. Não é necessária casa de máquinas para cargas até 4,0 toneladas. E a poupança de espaço no edifício é significativa.

### Sistema de Tracção

O sistema de tracção do Schindler 2500 consiste numa máquina com magnetização permanente que opera sem reductor, melhorando a sua eficiência. E uma vez que é relativamente pequena e tem um funcionamento silencioso, representa a solução ideal, em particular para elevadores sem casa de máquinas. O sistema de controlo de frequência proporciona o movimento confortável e sem vibrações. O elevador consegue uma elevada precisão de paragem no piso. Adicionalmente, é económica quanto aos níveis de consumo de energia.

### Comando

O comando de microprocessador do Schindler 2500 executa na perfeição uma grande variedade de tarefas, tanto para sistemas individuais, como para grupos até 4 elevadores. Os tipos de manobras standard são: Pick-up (automático por botões com registo de chamada e envio), colectiva à subida e colectiva à descida, ou colectiva selectiva para grupos até 4 elevadores. Estão disponíveis mais de 100 opções de manobra, como manobras standard de configuração individual.

Como opção, o sistema de registo de chamadas Schindler Miconic 10 contribui de forma significativa, analisando o volume de transporte do sistema no seu todo e atribuindo a cabina ideal a cada passageiro. Como resultado temos tempos de espera muito breves e viagens mais curtas.

### Controlo de Acessos

O transporte de passageiros e cargas pode também ser controlado por um interruptor de chave ou um leitor de cartões de identificação.

Com o sistema de registo de chamadas Miconic 10, pode ser aplicada a nova tecnologia desenvolvida pela Schindler, o SchindlerID. O SchindlerID é um sistema completamente inovador na arquitectura dos elevadores de serviço e controlo de acessos. O transporte de passageiros e de cargas é controlado de acordo com as exigências e grupo alvo. Os passageiros seleccionam o seu destino, antes de entrarem no elevador.

O sistema de comando é integrado no piso superior ao lado das portas de patamar, o que permite poupar no espaço.



Elevador eléctrico sem casa de máquinas

## Sistema de elevadores Hidráulicos

O Schindler 2500 pode ser accionado pelo sistema electro-hidráulico com cargas de 1275 kg até 4000 kg. Este é um sistema que se adapta particularmente a aplicações de um sistema único. O sistema de elevadores hidráulicos oferece uma solução extraordinariamente económica em edifícios de poucos pisos.

### Sistema de Tracção

O Schindler 2500 possui um sistema único de tracção. Este consiste de uma bomba hidráulica e válvulas controladas electronicamente. Combinado com um comando integrado, satisfaz com fiabilidade as necessidades mais exigentes e proporciona uma viagem extremamente confortável. O sistema de tracção. O sistema de tracção consegue uma elevada precisão de paragem do elevador no piso.

A versão hidráulica do Schindler 2500 apresenta também baixo consumo de energia. Os níveis são em tudo semelhantes aos de um elevador de tracção eléctrica.

### Comando











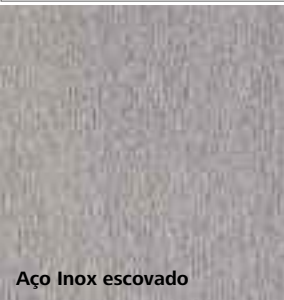

O comando com sistema de microprocessadores especialmente criado para elevadores hidráulicos é adequado para uma grande variedade de necessidade e tipos de utilização. Oferece um controlo regulado, que realiza reduzidos tempos de viagem. Pode escolher entre os sistemas de manobra hidráulicos comuns Pick-up (automático por botões com registo de chamada e envio), colectivo à subida e colectivo à descida, ou colectivo selectivo para grupos até 4 elevadores. Estão disponíveis mais de 100 opções de manobra, como standard.

### Controlo de acessos

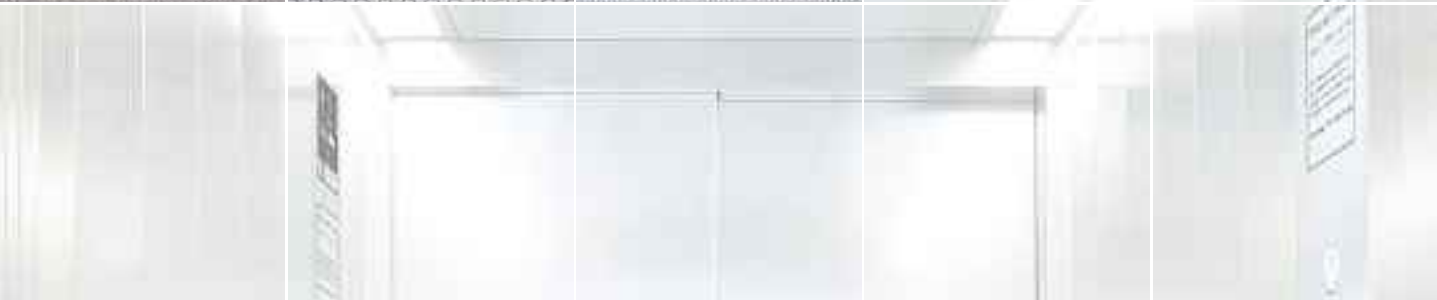
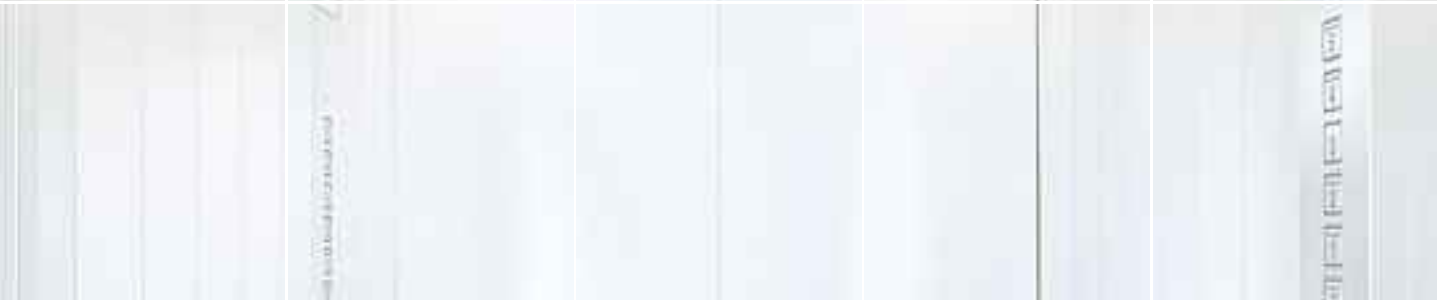
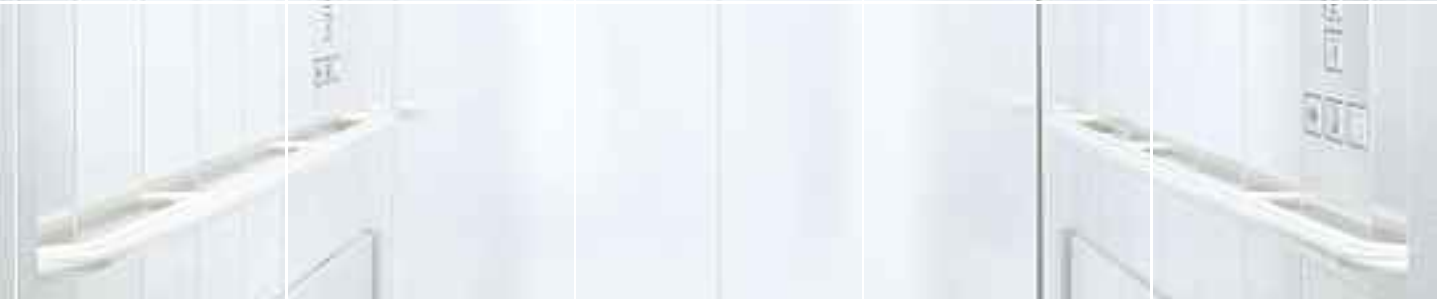
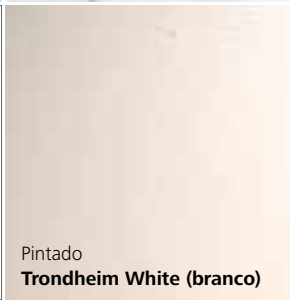
O Schindler 2500 dispõe de sistemas de controlo de acessos. O transporte de passageiros e cargas pode ser controlado de acordo com necessidades específicas – seja por exemplo, com interruptor de chave ou leitura de cartão de acesso.

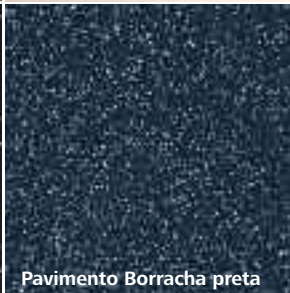

Sistema de tracção hidráulico de dois êmbolos

<p>Paredes Portas de cabina</p>	 <p>Skinplate/paint <b>Catania Yellow (amarelo)</b></p>	 <p>Skinplate/paint <b>Malmo Gray (cinza)</b></p>	 <p>Skinplate/paint <b>Lübeck Blue (azul)</b></p>	 <p>Skinplate/paint <b>Aberdeen Green (verde)</b></p>
 <p><b>Aço Inox escovado</b></p>	 <p><b>Aço inox padrão diamante</b></p>	 <p><b>Aço inox texturado</b></p>		
				
				
				
<p>Tecto Pavimento</p>	 <p>Pintado <b>Trondheim White (branco)</b></p>	 <p>Pintado <b>Catania Yellow (amarelo)</b></p>	 <p>Pintado <b>Malmo Gray (cinza)</b></p>	 <p><b>Tecto Aço inox escovado</b></p>
 <p><b>Pavimento Borracha pitonada preta</b></p>	 <p><b>Pavimento Borracha preta</b></p>	 <p><b>Pavimento Alumínio texturado</b></p>		

# Retemos a informação mais importante com os nossos olhos. Repare com atenção.

A indústria de cuidados médicos e de saúde exige acima de tudo funcionalidade. Atribuímos portanto grande valor à funcionalidade, simplicidade e robustez e concebemos o equipamento da cabina para elevada durabilidade.

Selecione e combine os materiais standard, e as cores de acordo com os seus gostos e necessidades. Podemos também, a pedido, incluir outras cores ou materiais com custos e prazos de entrega semelhantes.

Para as paredes e portas de cabina, pode escolher entre as opções standard do aço inox, pintura ou skinplate, em areia, cinza, azul, e verde. As paredes e as portas podem também, se o desejar, ser feitas parcial ou totalmente em vidro. As portas de patamar são pintadas ou em aço inox.

Especialmente na indústria de cuidados médicos e de saúde, os pavimentos devem ser de fácil manutenção e antiderrapantes. O elevador monta-camas é, portanto, equipado com pavimento de borracha preta pitonada ou estruturada. Se desejar, podemos também equipar o seu elevador com placa riscada ou pavimento em pedra.

Os tectos suspensos, pintados ou em aço inox escovado, proporcionam uma atmosfera bem iluminada e acolhedora. A luz indirecta não ofusca os pacientes.

# Simplicidade refinada. Também nos nossos acessórios.

## **Acessórios da Cabina e Patamar**

A botoneira de cabina do Schindler 2500 estende-se à altura da cabina, embutida nos painéis. Este sistema protege-a de danos que possam ocorrer, por exemplo, na entrada e saída da cabina com as camas. Como opção estão também disponíveis botoneiras de cabina, acessíveis para deficientes, com mensagem de voz.

As botoneiras de cabina e de patamar são construídas em aço inox escovado. As botoneiras de cabina estão também disponíveis em cor antracite.

As botoneiras de patamar e indicadores de piso são montados na parede ou no aro da porta. A estes indicadores pode também ser adicionada a sinalização de aviso sonoro no patamar.

## **Barras de protecção**

A cabina está equipada com barras de protecção em toda a sua periferia. Estas são construídas em

- plástico preto,
- aço inox escovado, ou
- especialmente ao seu gosto

O rodapé de cobertura das entradas de ventilação é construído em aço inox escovado e está incluído como equipamento standard.

## **Soleira**

As soleiras de cabina e patamar em aço inox escovado estão disponíveis como opção.

## **Corrimão**

Por questões de segurança, o elevador de serviço pode ser equipado com corrimão, estando disponíveis nas seguintes versões:

- a direito ou
- curvos, e
- em aço inox escovado.

Se o desejar, podemos instalar um banco rebatível na sua cabina, para o ascensorista.

## Vista geral das Botoneiras



Indicadores de piso  
– Standard



Acessórios no interior da cabina  
– Aço inox  
– Antracite



Acessórios de patamar, configuráveis individualmente  
– 2-elementos  
– 5-elementos

Schindler ID/Miconic 10



Corrimão em aço inox, curvo



# Os dados estão disponíveis. Para que possa definir o standard.

Elevador eléctrico sem casa de máquinas com conversor de frequência  
Capacidade de carga 1000–4000 kg; 13–53 passageiros

Tracção	Capacidade de carga		Velocidade	Número de acessos			Portas			Caixa				
	GQ kg	Nº máx. de passageiros		BK mm	TK mm	HK mm	Type	BT mm	HT mm	BS mm	TS mm	HSG mm	HSK mm	
Eléctrico	1275	17	1.0	1	1200	2300	2300	T2	1100	2100	2150	2750	1500	3800
				2								2910		
				2		2400		C4	1200		2100	2930		
	1600	21	1.0	1	1400	2400	2300	T2	1100	2100	2250	2850	1500	3800
				2								3010		
				2		2450		C4	1400		2350	2980		
	2000	26	1.0	1	1500	2700	2300	C4	1300	2100	2350	3150	1500	3800
				2		2650						3260		
				2		2700			1500		2500	3230		
	2500	33	1.0	1	1800	2700	2300	C4	1600	2100	2950	3150	1700	4000
				2		2650						3260		
				2		2700			1800		3100	3230		
3500	46	1.0	1	2100	3000	2300	C4	2000	2200	3400	3450	1700	4000	
			2								3610			
4000	53	0.8	1	2300	3000	2300	C6	2200	2200	3500	3500	1700	4000	
			2								3790			

GQ Capacidade de carga  
VKN Velocidade

HQ Curso  
HE<sub>min</sub> Mínima distância entre pisos

BK Largura de cabina  
TK Profundidade de cabina  
HK Altura de cabina

T2 Portas telescópicas  
C4 Portas telescópicas de abertura central (quatro-painéis)  
BT Largura de porta (abertura útil)  
HT Altura de porta

BS Largura da caixa  
TS Profundidade da caixa  
HSG Profundidade do poço  
HSK Topo de caixa livre (último piso)

HE<sub>min</sub> = HT + 740 mm para acessos do mesmo lado  
HE<sub>min</sub> = 300 mm para acessos opostos, desnivelados

Para mais detalhes, tais como propostas, planos dispo e preços, por favor contacte directamente o nosso departamento comercial.

**Corte e planta**

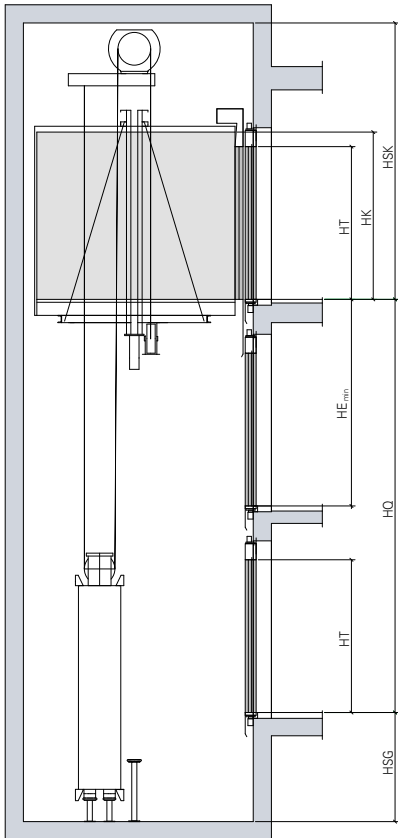

Cabina com um acesso

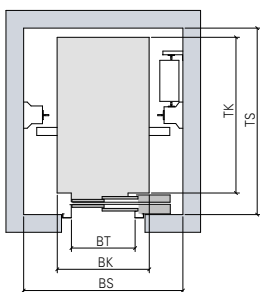

Cabina com um acesso  
Porta telescópica

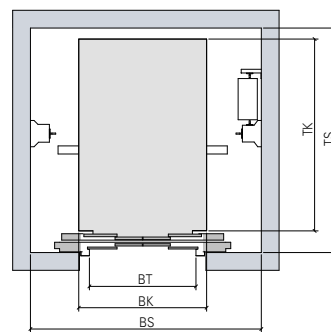

Cabina com um acesso  
Portas de abertura central telescópica  
(quatro-painéis)

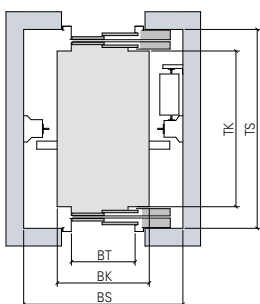

Cabina com dois acessos  
Portas telescópicas

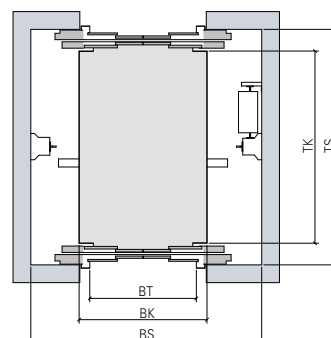

Cabina com dois acessos  
Portas de abertura central telescópica (quatro-painéis)

# A forma directa é a mais rápida. Descubra por si mesmo.

Elevador hidráulico com casa de máquinas  
1000–4000 kg capacidade de carga; 13–53 passageiros

Tracção	Capacidade de carga		Velocidade	Número de acessos	Cabina			Portas			Caixa			
	GQ kg	Nº máx. de passageiros			BK mm	TK mm	HK mm	Type	BT mm	HT mm	BS mm	TS mm	HSG mm	HSK mm
<b>Hidráulico em consola</b>	1275	17	0.63	1	1200	2300	2300	T2	1100	2100	2250	2750	1450	3600
				1				C4			2000			
				2								2910		
				2		2400			1200		2050	2930		
	1600	21	0.63	1	1400	2400	2300	T2	1100	2100	2050	2850	1450	3600
				2								3010		
				2		2450		C4	1400		2400	2980		
	2000	26	0.40	1	1500	2700	2300	T2	1300	2100	2300	3150	1450	3600
			2		2650						3260			
			2		2700		C4	1500		2650	3230			
<b>Hidráulico de dois êmbolos</b>	2000	26	0.40	1	1500	2700	2300	C4	1300	2100	2400	3150	1150	3600
				2		2650						3260		
				2		2700			1500		2500	3230		
	2500	33	0.40	1	1800	2700	2300	C4	1600	2100	2800	3150	1250	3600
				2		2650						3260		
				2		2700			1800		2950	3230		
	3500	46	0.40	1	2100	3000	2300	C4	2000	2200	3250	3450	1250	3600
				2								3610		
4000	53	0.25	1	2300	3000	2300	C6	2200	2200	3300	3500	1250	3600	
			2								3790			

GQ Capacidade de carga  
VKN Velocidade

HQ Curso  
HE<sub>min</sub> Mínima distância entre pisos

BO Largura da casa de máquinas  
TO Profundidade da casa de máquinas

BK Largura de cabina  
TK Profundidade de cabina  
HK Altura de cabina

T2 Portas telescópicas  
C4 Portas telescópicas de abertura central (quatro-painéis)  
BT Largura de porta (abertura útil)  
HT Altura de porta

BS Largura da caixa  
TS Profundidade da caixa  
HSG Profundidade do poço  
HSK Topo de caixa livre (último piso)

HE<sub>min</sub> = HT + 740 mm para acesso do mesmo lado  
HE<sub>min</sub> = 300 mm para acessos opostos, desnivelados

Para mais detalhes, tais como propostas, planos dispo e preços, por favor contacte directamente o nosso departamento comercial.

## Corte e planta

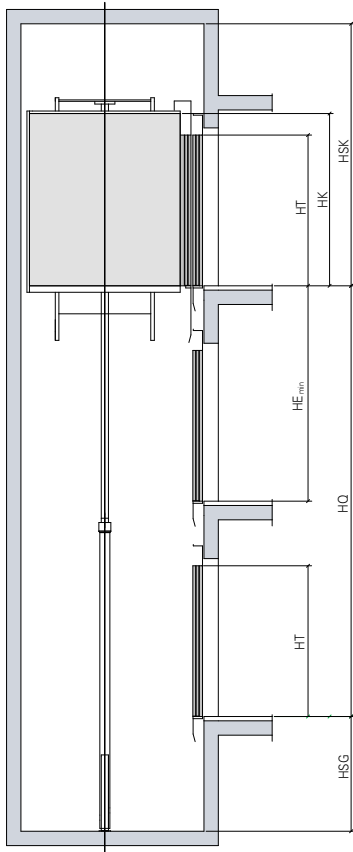

Cabina com um acesso  
Sistema hidráulico em  
consola

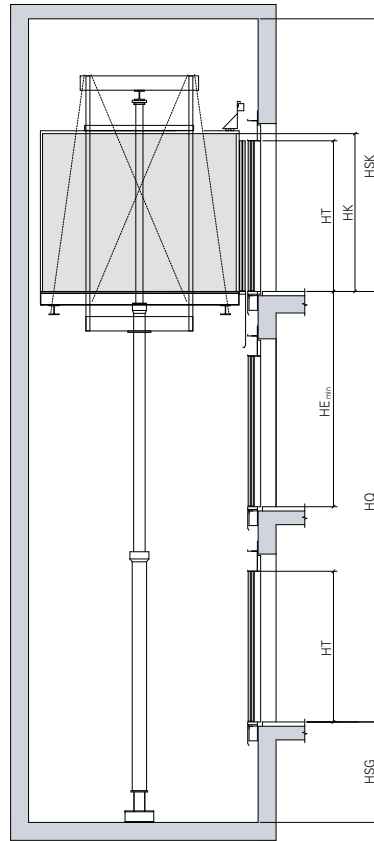

Cabina com um acesso  
Sistema hidráulico de dois  
êmbolos

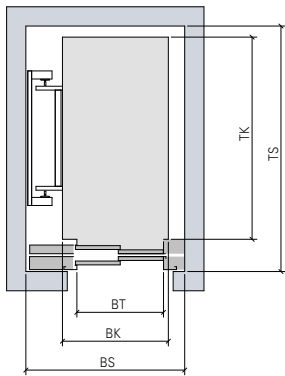

Cabina com um acesso  
Porta telescópica

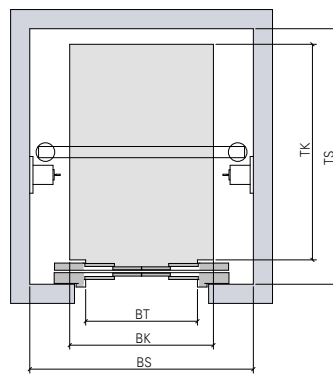

Cabina com um acesso  
Portas de abertura central telescópica  
(quatro-painéis)

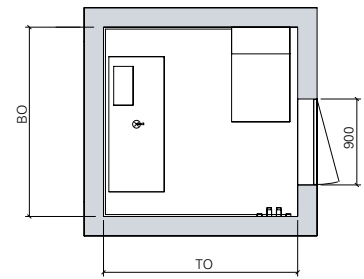

Casa de Máquinas

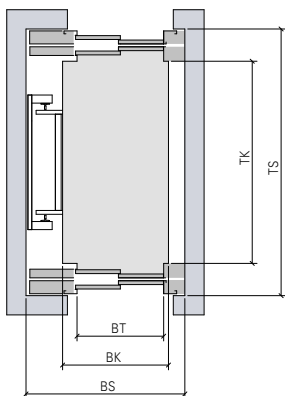

Cabina com dois acessos  
Portas telescópicas

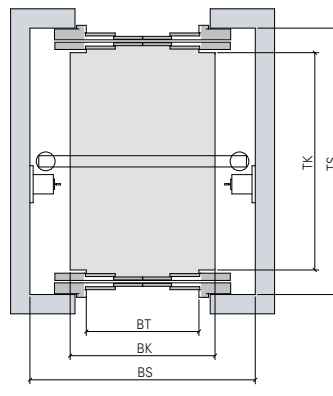

Cabina com dois acessos  
Portas de abertura central telescópica  
(quatro-painéis)

# A distância é uma questão de opinião. É por isso que estamos sempre perto.

Para informação adicional e localização da  
nossa agência mais perto de si, por favor consulte:

**[www.schindler.pt](http://www.schindler.pt)**

Schindler – Ascensores e Escadas Rolantes, SA  
Rua Nossa Senhora da Conceição, nº 3  
2790-111 Carnaxide  
Tel.: +351 214 243 800  
Fax: +351 214 243 999

[www.schindler.pt](http://www.schindler.pt)